



## INJECTOR FX

Caricatore di additivi e condizionanti per circuito chiuso

### 1. Impiego

È progettato per essere installato sugli impianti di riscaldamento con lo scopo di caricare nell'impianto i prodotti chimici (Es. TEK PROTECTOR, TEK DUO, ecc...). Le dimensioni compatte consentono di installare **INJECTOR FX** in spazi molto stretti e lo rendono poco impattante. Il funzionamento è intuitivo e le perdite di carico sono decisamente ridotte.

### 2. Installazione

**INJECTOR FX** deve essere installato sulla linea dell'impianto di riscaldamento al ritorno alla caldaia.

### 3. Specifiche tecniche

Housing: IXEF (straordinarie proprietà meccaniche, paragonabili a quelle dell'ottone. Resistente ai fenomeni corrosivi);  
Sistema di sedimentazione: nylon rinforzato in fibra di vetro 30%;  
In-out: 2" con ghiera ottone girevole  
Valvola di scarico: ottone  
Clamp chiusura: Acciaio Aisi

## INSERIMENTO DEL PRODOTTO CHIMICO

FASE 1	FASE 2	FASE 3
<p>Chiudere le valvole di IN e OUT, svitare ed estrarre il coperchio.</p>	<p>Inserire il prodotto pulitore o protettivo direttamente nel caricatore.</p>	<p>Reinserire e avvitare il coperchio, aprire le valvole di IN ed OUT.</p>

\*le valvole d'intercettazione non sono a corredo.

**Schema di installazione:**

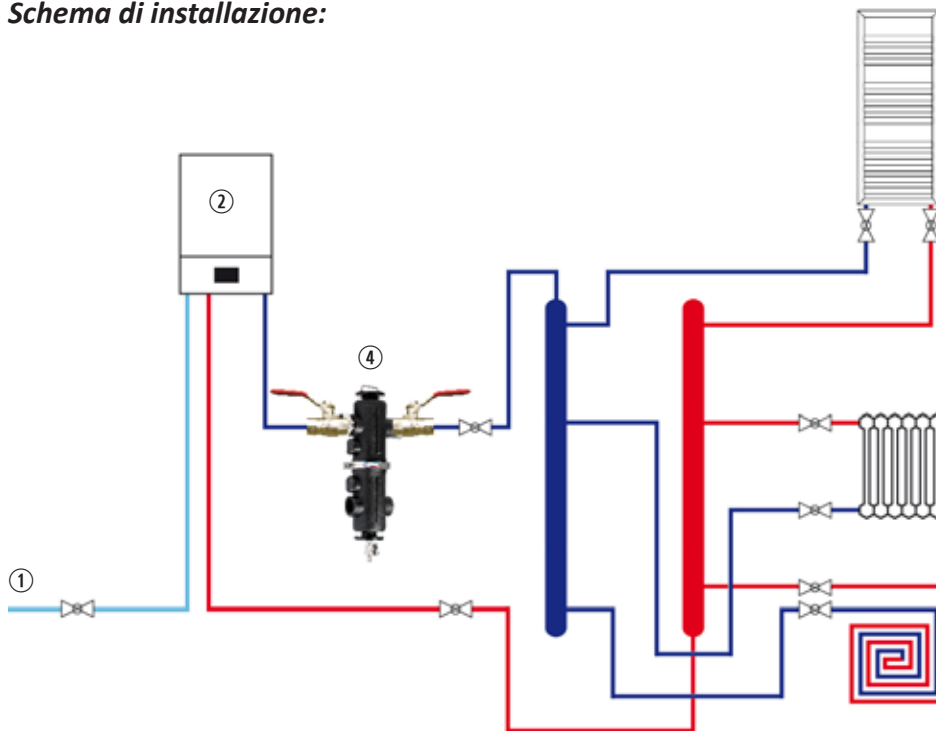

- ① Ingresso acqua riempimento impianto
- ② Caldaia
- ③ Uscita acqua addolcita 5/10 °F
- ④ Caricatore
- ⑤ Addolcitore con filtro
- ⑥ Ritorno circuito chiuso
- ⑦ Mandata circuito chiuso
- ⑧ Scarico impurità

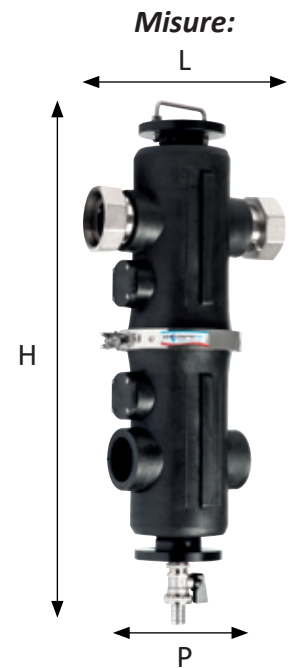

**Dati Tecnici:**

Codice	Articolo	Attacco Ø	Portata m <sup>3</sup> /h	Materiale		PN bar	Vol. Litri	Colore	Dimensioni mm			Temp. acqua max °C	Conf. pezzi
				Testa	Vaso				L	H	P		
100.TAN.K10	INJECTOR FX	2" F	14	PP+30%FV	PP+30%FV	6	2,10	Nero	175	535	125	90	1

La FIMI S.p.A. si riserva il diritto di modificare in qualsiasi momento e senza preavviso i dati e le caratteristiche tecniche riportate nella presente scheda. La riproduzione, anche parziale, della presente è vietata in quanto di proprietà della FIMI S.p.A.



**FIMI S.p.A.**

Via delle Industrie, 6 - 26010 Izano (CR)  
Tel. 0373 780193 - Fax 0373 244184  
info@fimi.net - [www.idrocosmotek.net](http://www.idrocosmotek.net)

